

# SERIE RUNA

## Runa 2 cajones

### Mueble + Lavabo

Lavabo Ibon

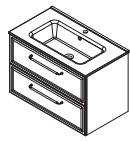

600/700/800/1000

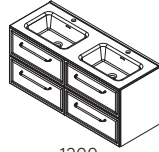

1200

Lavabo Toscana

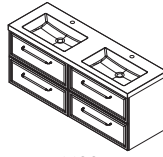

1400

Lavabo Vilna

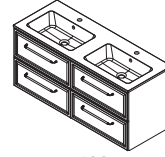

1600

### Mueble + Encimera + Lavabo

Lavabo Lisboa

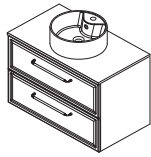

600/700/800/1000

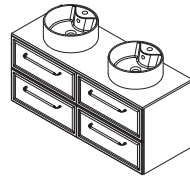

1200/1400

### Pilar



300

### Acabados



Blanco  
Mate



Gris  
Mate



Roble



Nogal

# RUNA - Mueble 2 cajones - 600/700/800/1000



 E-05 NORMA EN 717-1	 CIERRE AMORTIGUADO	 CAJÓN MADERA	 GUÍAS HETTICH
---	--	---	--

## Acabados exteriores

 White Satin RAL 9016	 Grey Satin NCS S 5502-Y RAL 7058	 Roble Montana	 Nogal Maya
--	--	---	--

## Acabado Interior

  
Onix

## Características técnicas

### Fabricación frentes (e=19 mm):

- Tablero de MDF con recubrimiento 3D de PVC .

### Fabricación laterales (e=16 mm):

- Tablero de partículas laminado. Canteado PVC diseño "Testa" con cola PUR.

### Fabricación estructura interna (e=16mm):

- Tablero de partículas laminado acabado onix.

\* Todos los tableros utilizados en la fabricación de este mueble están clasificados como clase E05 con bajo contenido en formaldehídos.

\* Cantos según diseño: PVC, ABS. (Canteado con cola PUR)

## Herrajes

Colgadores: Colgador de alta resistencia con tres regulaciones independientes accesibles desde el frente. Capacidad de carga de 70Kg.

Cajón: Cajón de madera con guía oculta Hettich de extracción parcial de cierre amortiguado y regulación en altura. Capacidad de carga máx. 25 kg.

Tirador : Asa de zamack en acabado lacado negro mate

## Lavabos incluidos en conjuntos

### Lavabos integrados:

600/700/800/1000/1200 (doble poza): Ibon

800/1000/1200(doble poza): Veneto

1400 (doble poza): Toscana

1600 (doble poza): Vilna

### Lavabo de posar:

- Lisboa

## Dimensiones y peso embalaje

CASCO	600	700	800	1000
Longitud mm.	660	760	860	1060
Fondo mm.	510			
Altura mm.	610			
Peso neto Kg.	16,6	17,7	18,5	19,6
Peso bruto Kg.	18,7	19,7	22,2	22,9

FRENTES ( 1 ud)	600	700	800	1000
Longitud mm.	625	725	825	1025
Fondo mm.	295			
Altura mm.	40			
Peso neto Kg.	2,1	2,5	2,8	3,55
Peso bruto Kg.	2,4	2,7	3,11	3,86

## Dimensiones del mueble

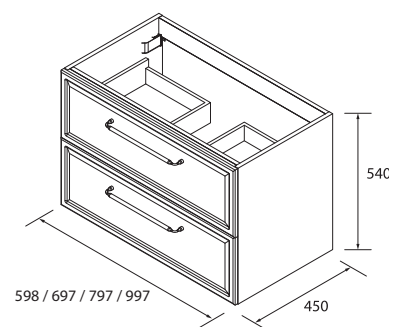

## Espacio libre para zona de agua

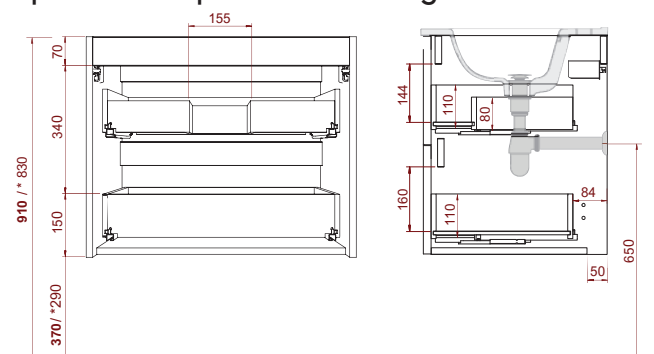

## RUNA - Pilar 300x1400



NORMA  
EN 717-1



CIERRE  
AMORTIGUADO



REVERSIBLE

### Acabados exteriores



White Satin  
RAL 9016



Grey Satin  
NCS S 5502-Y  
RAL 7038



Roble  
Montana



Nogal Maya

### Acabado Interior



Onix

### Características técnicas

#### Fabricación frentes (e=19 mm):

- Tablero de MDF con recubrimiento 3D de PVC .

#### Fabricación laterales (e=16 mm):

- Tablero de partículas laminado. Canteado PVC diseño "Testa" con cola PUR.

#### Fabricación estructura interna (e=16mm):

- Tablero de partículas laminado acabado onix.

\* Todos los tableros utilizados en la fabricación de este mueble están clasificados como clase E05 con bajo contenido en formaldehídos.

\* Cantos según diseño: PVC, ABS. (Canteado con cola PUR)

### Herrajes

Colgadores: Colgador de alta resistencia con tres regulaciones independientes accesibles desde el frente. Capacidad de carga de 70Kg.

Bisagras: Bisagras Hettich con cierre amortiguado y con regulación. Apertura 110°.

Repisas de madera (e=16 mm): Regulables en altura. (4 uds.)

Tirador: Pomo de zamack lacado en negro mate

### Dimensiones y peso embalaje

CASCO	1400x300
Longitud mm.	365
Fondo mm.	305
Altura mm.	1480
Peso neto Kg.	12
Peso bruto Kg.	13,8

PUERTA (2 uds)	698x297
Longitud mm.	710
Fondo mm.	310
Altura mm.	45
Peso neto Kg.	5,7
Peso bruto Kg.	6,3

### Dimensiones del mueble

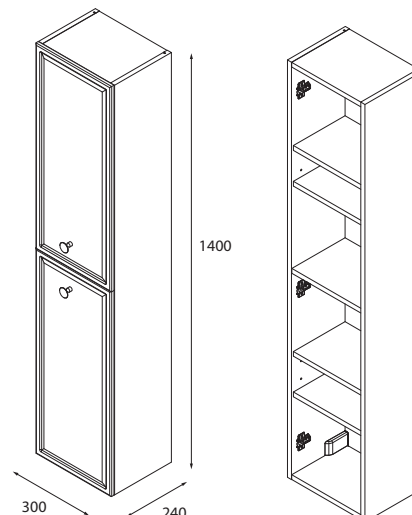

## IBON - Lavabo integrado 610 / 810 / 1010



Acabado

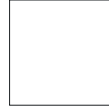

Blanco  
brillo

### Características Técnicas

- Lavabo integrado de porcelana blanca, alto brillo.
- Resistente a productos químicos y a ralladuras.
- Reciclable.
- Lavabo con rebosadero.
- Sifón, desagüe clicker y grifo no incluido.



### Dimensiones producto

\* ± 10 mm

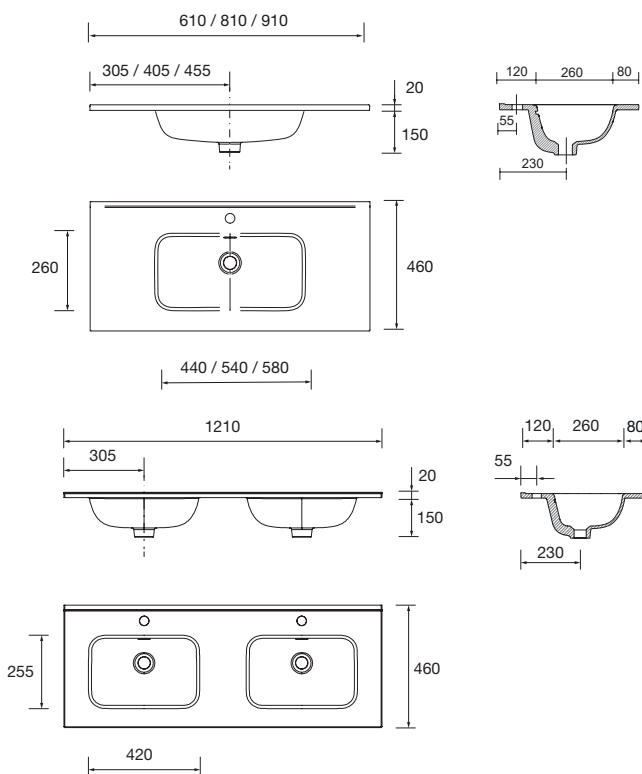

## Encimeras de lavabo espesor 16 mm



E-05

Certificado  
E-05

### Acabados exteriores



### Características Técnicas

#### Fabricación (e=16mm):

- Roble, Nogal, Natural, Blanco Brillo, Blanco Mate, Negro Mate, Azul Mate: tablero de partículas laminado.

\* Todos los tableros utilizados en la fabricación de este mueble están clasificados como clase E05 con bajo contenido en formaldehídos.

\*Cantos según diseño: PVC, ABS. (canteado con cola PUR)

### Dimensiones de la encimera

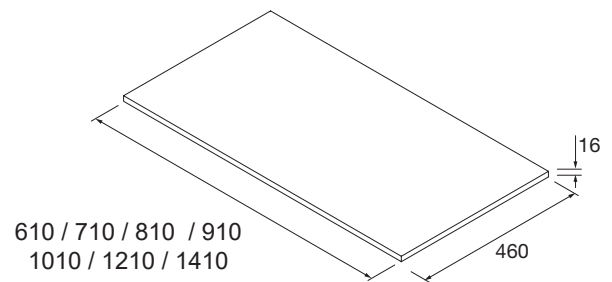

### Lavabos Compatibles

Lavabo de posar: Lisboa

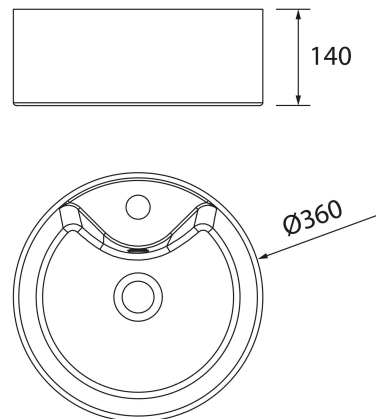

## VENETO - Lavabo integrado 810/1010/1210



### Acabado



Blanco  
brillo

### Dimensiones y peso embalaje

	800	1000	1200
Longitud (mm)	840	1040	1240
Profundidad (mm)	540		
Altura (mm)	190		
Peso neto (kg)	20,8	25,1	27,3
Peso bruto (kg)	21,9	26,3	28,7

### Características Técnicas

- Lavabo integrado de porcelana blanca, alto brillo.
- Resistente a productos químicos y a ralladuras.
- Reciclable.
- Lavabo con rebosadero.
- Sifón, desagüe clicker y grifo no incluido.

### Dimensiones producto

\* ± 10 mm

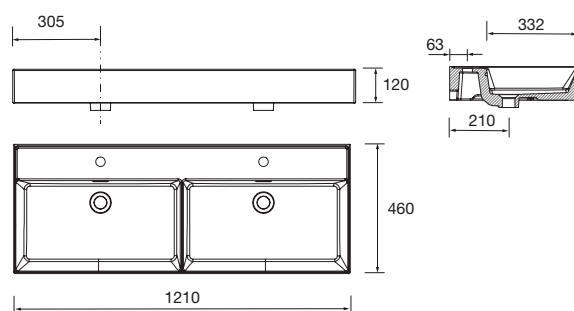
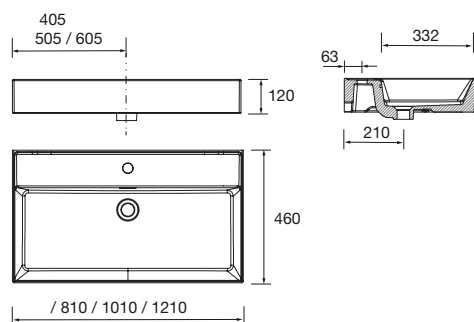

## TOSCANA - Lavabo integrado 1405



Acabado exterior



Blanco  
brillo



### Características técnicas

- Lavabo integrado de carga mineral blanca, alto brillo.
- Resistente a productos químicos y a ralladuras.
- Reciclable.
- Lavabo con rebosadero.
- Sifón, desagüe clicker y grifo no incluido.

### Dimensiones producto

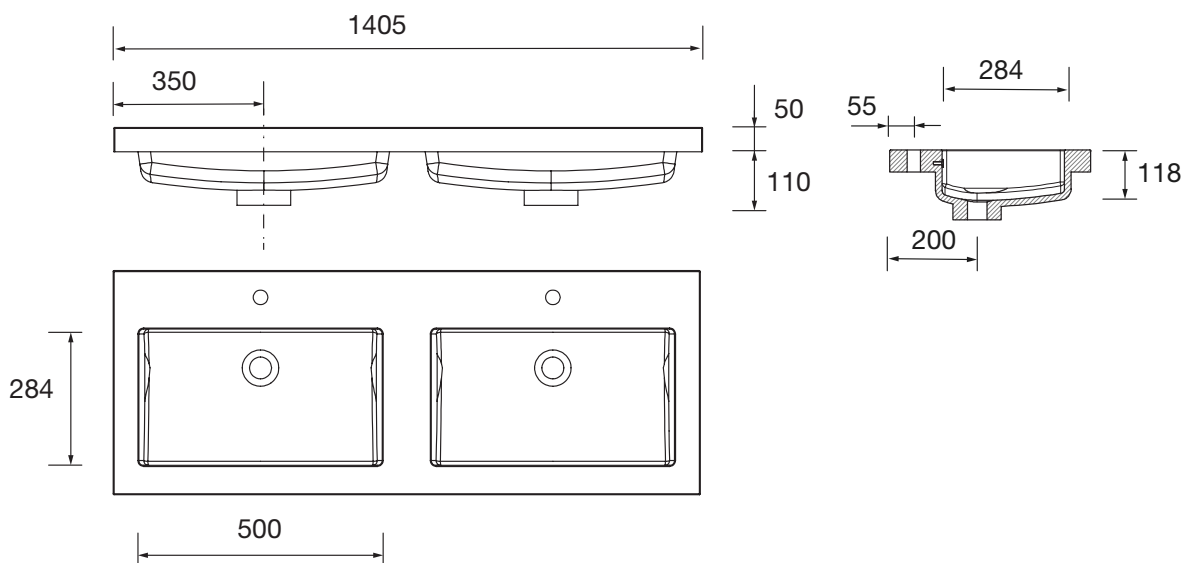

## VILNA- Lavabo integrado 1605mm



### Acabados



Blanco

### Características Técnicas

#### Fabricación lavabos (15 mm):

Lavabos fabricados en mineral solid: Material compuesto formado por cargas minerales naturales y resina. Está revestido por un coating efecto estético opaco. Este revestimiento combina características excelentes de resistencia con un completo restablecimiento de la superficie.

Rebosaderos cromo y blanco incluidos.

Sifón, desagüe clicker y grifo no incluido.

### Dimensiones producto

